

软管泵系列
SPX25 和 SPX32

手册

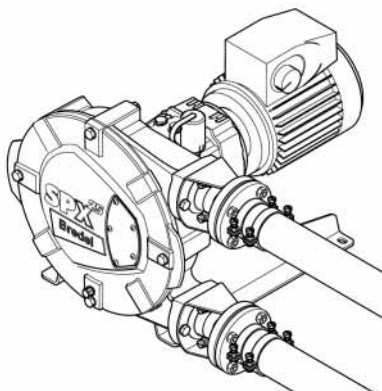

© 2004 Bredel Hose Pumps B.V.

保留一切权利。

未经 Bredel Hose Pumps B.V. 的事先书面批准，不得以任何形式，即通过打印、影印、微缩拍摄或其它任何方式（电子或机械），复制和 / 或发表本手册提供的信息。

所提供的信息如有更改，恕不另行通知。Bredel Hose Pumps B.V. 或其代理对因使用本手册所造成的可能损失不承担任何责任。这是适用于所有损失的广义责任限制，其中包括（但不限于）补偿、直接、间接或后果性损害、数据、收入或利益损失、财产的损失或损坏以及第三方的索赔要求。

Bredel Hose Pumps B.V. 按“现状”提供本手册中的信息，不承担任何责任，并且不对本手册或其内容提供任何担保。Bredel Hose Pumps B.V. 拒绝承担一切责任和担保。此外，Bredel Hose Pumps B.V. 对本手册中信息的准确性、完整性或更新状态不承担责任，并且不对此提供担保。

按照商标保护法的有关规定，Bredel Hose Pumps B.V. 所使用的名称、商品名称、商标等可以被视为是不可用的。

内容

1	概述	
1.1	如何使用本手册	6
1.2	提供的其它文件	6
1.3	服务与支持	6
1.4	废弃产品与环境	6
2	安全	
2.1	图示	7
2.2	指定用途	7
2.3	责任	7
2.4	用户资格	8
2.5	规则和说明	8
3	质保条件	
4	名称	
4.1	产品标识	10
4.1.1	产品标识	10
4.1.2	泵的标识	10
4.1.3	变速器的标识	10
4.1.4	电机标识	11
4.1.5	频率控制器标识	11
4.1.6	泵软管标识	11
4.2	泵的结构	12
4.3	泵的运行	13
4.4	软管	14
4.4.1	概述	14
4.4.2	软管压力调整（垫片调整）	15
4.4.3	润滑和冷却	15
4.5	变速箱	15
4.6	电机	15
4.7	电机频率控制器	15
4.8	可选件	15

5	安装	
5.1	開箱.....	16
5.2	检查.....	16
5.3	安装条件.....	16
	5.3.1 环境条件.....	16
	5.3.2 安装.....	16
	5.3.3 管道.....	16
	5.3.4 变频驱动器.....	17
5.4	吊起和移动泵.....	18
5.5	放置泵.....	18
6	调试	
6.1	准备工作.....	19
6.2	调试.....	19
7	维护	
7.1	概述.....	21
7.2	维护和定期检查.....	21
7.3	清洗泵软管.....	22
7.4	更换润滑油.....	23
7.5	更换变速箱机油.....	24
7.6	更换泵软管.....	25
	7.6.1 卸下泵软管.....	25
	7.6.2 清洗泵头.....	27
	7.6.3 安装泵软管.....	27
7.7	更换备件.....	30
	7.7.1 更换闸瓦.....	30
	7.7.2 更换密封环、轴承和磨损环.....	32
7.8	调整软管压力（垫片调整）.....	36
7.9	安装选件.....	38
	7.9.1 安装高位浮动开关.....	38
	7.9.2 安装高位和低位浮动开关.....	39
	7.9.3 安装转速表.....	40
8	储存	
8.1	软管泵.....	41
8.2	软管.....	41

9 故障排除**10 规格**

<i>10.1</i>	<i>泵头</i>	46
10.1.1	性能	46
10.1.2	材料	47
10.1.3	表面处理	48
10.1.4	泵润滑油表	48
10.1.5	重量	48
10.1.6	力矩图	49
10.1.7	垫片规范	50
<i>10.2</i>	<i>变速箱润滑油表</i>	51
<i>10.3</i>	<i>变速箱</i>	52
<i>10.4</i>	<i>电机</i>	52
<i>10.5</i>	<i>频率控制器</i>	52
<i>10.6</i>	<i>零件清单</i>	53
10.6.1	概述	53
10.6.2	泵盖组件	54
10.6.3	转子组件	55
10.6.4	泵壳组件	56
10.6.5	支架组件	57
10.6.6	法兰组件	58

11 欧共体符合性声明**12 制造商声明****13 安全表**

1 概述

1.1 如何使用本手册

本手册可用作一本参考手册，供合格的用户安装、调试和维护封面上所提及的软管泵使用。

1.2 提供的其它文件

通常，本手册中不包括某些元件（如电机和“可变频率驱动器”（VFD））的文件。但是，如果提供附加文件，用户则必须按照该附加文件中的说明进行操作。

1.3 服务与支持

对于超出本手册范围之外的专门调整、安装、维护或维修工作，请与 Bredel 代理联系以获取相关资料。请确保您手边备有下列数据：

- 软管泵的序列号
- 泵软管件号
- 变速箱件号
- 电机件号
- 频率控制器件号

您可以在泵头、泵软管、变速箱或电动机的铭牌或标签上找到这些数据。请参阅 § 4.1.1。

1.4 废弃产品与环境





注意
请始终遵守有关处理（不可重复使用）软管泵零件的当地法规。

请向当地政府部门咨询是否可以重新使用或以环保方式处理包装材料、（污染的）润滑油和废油。

2 安全

2.1 图示

本手册中使用下列符号：

	<p>警告 在执行过程中若不够谨慎便可能导致软管泵严重损坏或严重身体伤害的步骤。</p>
	<p>注意 在执行过程中若不够谨慎便可能对软管泵、周围区域或环境造成严重破坏的步骤。</p>
	<p>附注、建议和忠告。</p>

2.2 指定用途

本软管泵专门为输送适合的产品而设计。所有其它或外加用途均与指定用途不符。

EN 292-1 中所规定的“指定用途”为“符合制造商规格书（包括其在销售手册中的指示）的技术产品指定用途”。如有疑问，可从产品的构造、实施和功能判断，看其是否属于指定用途。遵照用户文件中的说明也属于指定用途的范畴。

该泵只能按上述指定用途使用。对于因不按指定用途使用而造成的损坏，制造商不承担任何责任。如果要改变软管泵的使用，请首先与 Bredel 代理联系。

2.3 责任

对于因未（严格地）按本手册和提供的其他文件中的安全规定和说明，或者在安装、使用、维护和维修封面中所提及的软管泵时由于疏忽而造成的损失或伤害，制造商不承担任何责任。根据特定工作条件或所使用的附件，可能需要其他安全说明。

如果在使用软管泵时发现潜在的危險，请立即联系 Bredel 代理。

**警告**

软管泵用户对遵守当地的有效的安全规定和指令始终负有完全负责。在使用软管泵时请遵守这些安全规定和指令。

2.4 用户资格

只有经过良好培训的合格用户才能安装、使用和维护软管泵。正在接受培训的临时员工只能在训练有素的合格人员的监督和负责下使用软管泵。

2.5 规则和说明

- 将要使用软管泵的每个人都必须了解本手册的内容，并且十分小心地遵守其说明。
- 切勿更改操作顺序。
- 始终将本手册置于泵旁边。

3 质保条件

制造商对软管泵的所有零件提供 2 年质保。这就意味着所有零件均可免费修理或更换，但消耗品除外，例如泵软管、管夹、滚珠轴承、磨损环和密封件，或误用、滥用以及有意或无意损坏的零件。

如果未使用 Bredel 原供零件，则所有保修要求均无效。

符合质保条件的已损坏的零件返回给制造商，这些零件必须随附一张填写完整的并带有签名的安全表，如本手册的背面所示。必须将安全表贴在装运纸箱的外部。在将已经被污染的零件，或可能对健康造成危害的化学物质或其它物质腐蚀的零件返回给制造商之前，必须将其清洗干净。而且，应在安全表里指出采用了哪些专门的清洁步骤，并应指出该设备已经过去污染。所有物项都必须填写安全表，即使零件尚未使用也是如此。

除非经 Bredel Hose Pumps B.V. 董事或经理的书面明示许可，否则由任何人（包括 Bredel Hose Pumps B.V. 的代理、其子公司或其经销商）声称代表 Bredel Hose Pumps B.V. 做出的不符合此质保条款的保证，Bredel Hose Pumps B.V. 不予承认。

名称

4 名称

4.1 产品标识

4.1.1 产品标识

可以根据下列零件上的铭牌或标签来识别软管泵：

- A: 泵头
- B: 变速箱
- C: 电机
- D: 软管
- E: 频率控制器（选件）

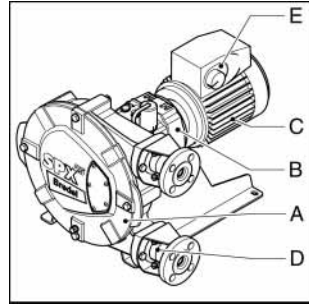

4.1.2 泵的标识

泵头上的铭牌包含下列数据：

- A: 序列号
- B: 型号

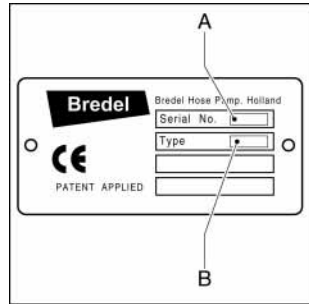

4.1.3 变速器的标识

变速箱上的铭牌包含下列数据：

- A: 件号
- B: 序列号
- C: 型号
- D: 减速
- E: 每分钟转数
- F: 交付时的油品型号

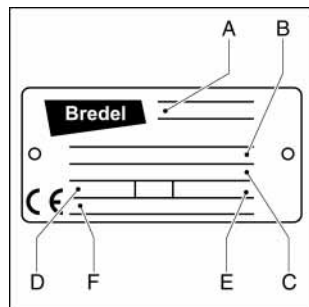

4.1.4 电机标识

电机铭牌包含下列数据:

- A: 型号
- B: 序列号
- C: 件号
- D: 电源
- E: 频率
- F: 速度
- G: 功率
- H: 功率因数
- I: 电流

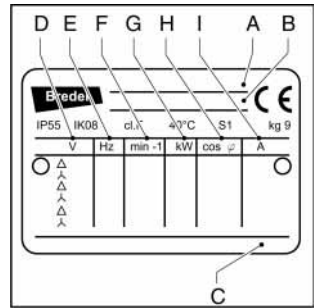

4.1.5 频率控制器标识

频率控制器上的铭牌包含下列数据:

- A: 件号

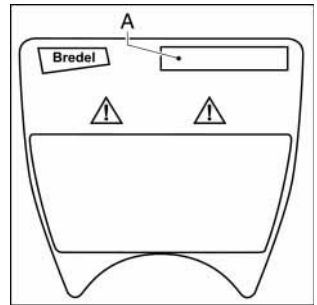

4.1.6 泵软管标识

泵软管上的标签包含下列数据:

- A: 订购编号
- B: 内径
- C: 内衬材料类型
- D: 允许的最大工作压力

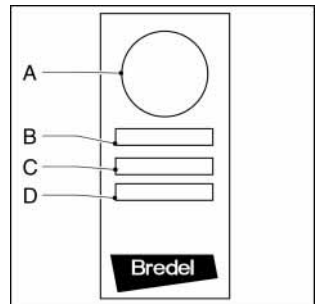

名称

4.2 泵的结构

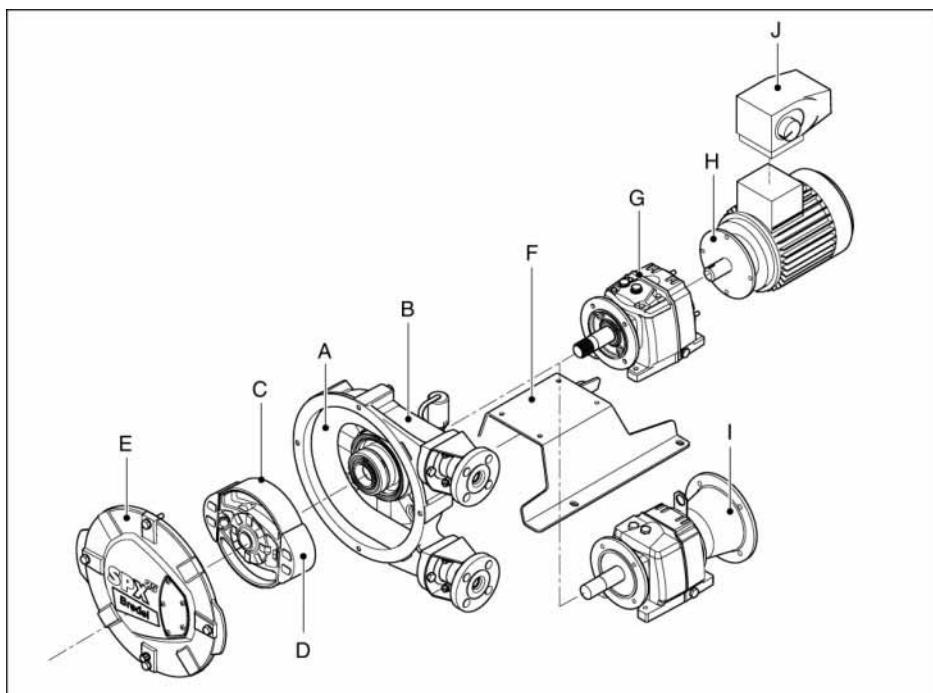

- A: 软管
B: 泵壳
C: 转子
D: 闸瓦
E: 顶盖
F: 支架
G: 变速箱
H: 电机
I: 不带电机的适配器（选件）
J: 频率控制器（选件）

4.3 泵的运行

泵头的核心包括一个特殊构造的泵软管 (A)，它相对于泵壳 (B) 内侧弯曲分布。软管的两端通过法兰构造连接到吸入管和排出管路 (C)。装有轴承并有两个相对的闸瓦 (E) 的转子 (D) 位于泵头的中心。

在第 1 阶段，下面的闸瓦通过转子的旋转运动压缩软管，迫使液体通过软管。当闸瓦转过一定角度之后，软管会由于其材料所具有的机械性能而立即恢复形状。

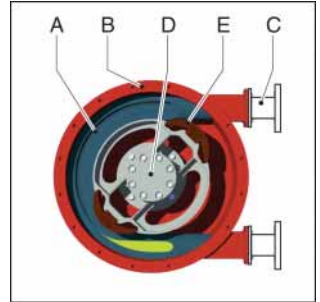

在第 2 阶段，通过转子（连续）转动将产品吸入软管。

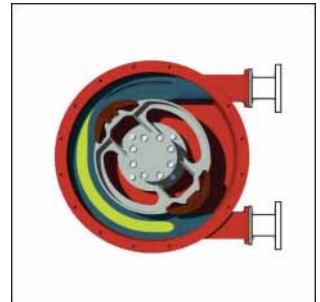

在第 3 阶段，第二个闸瓦会接着压缩软管。由于转子连续转动，不仅会吸入新产品，而且闸瓦还会将已有的产品压出。当第一个闸瓦软管时，第二个闸瓦已经将泵软管关闭，防止产品回流。这种排液方法也称为“正向排液原理”。

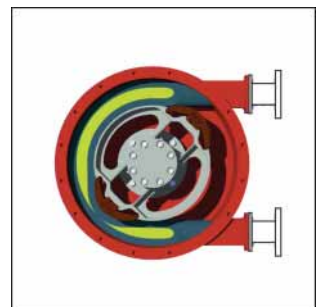

4.4 软管

4.4.1 概述

- A: 由天然橡胶制成的外部挤压层
 B: 四个尼龙加固层
 C: 内部挤压内衬

泵软管的内衬材料对于要输送的产品应具有耐化学腐蚀性。必须根据用户的专门要求选择相应的软管。每种型号的泵都备有多种型号的软管。

软管型号由泵软管的内衬材料决定。每一种软管型号均由唯一的色码标记。

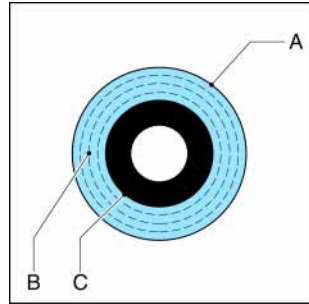

软管类型	材质	色码
NR	天然橡胶	紫色
NBR	丁腈橡胶	黄色
EPDM	EPDM	红色
CSM	Hypalon [®]	蓝色

i	有关泵软管的耐化学腐蚀性和耐热性的更多详细信息，请咨询您的 Bredel 代理。
----------	--

Bredel 软管经过了精加工，壁厚具有最小公差。保证泵软管的正确压力是非常重要的，因为：

- 如果压力过高，则会对泵和软管产生过高负荷，这可能使软管和轴承的寿命缩短。
- 而当压力过低时，会导致损失和回流。回流会使软管寿命缩短。

4.4.2 软管压力调整（垫片调整）

为了延长泵软管的寿命，可以通过在闸瓦下放置若干垫片来调整泵软管的压力。垫片（A）安装在转子（B）和闸瓦（C）之间。垫片数量将因每个背压情况的不同而异。

图 7.8 介绍如何选择和安装调整垫片。

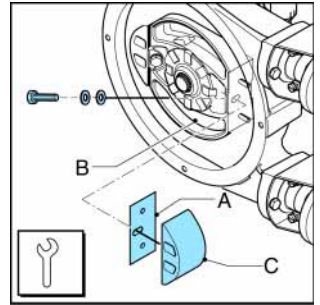

4.4.3 润滑和冷却

内装泵软管和带有整体式闸瓦的转子的泵头中充满了专用润滑油。润滑油对泵软管和转子之间的运动起润滑作用，并且通过顶壳和顶盖将产生的热量排出。

4.5 变速箱

本手册中所述的软管泵类型均使用同轴变速箱组。变速箱通过基座固定。外伸的轴通过齿条固定。

4.6 电机

如果电机由制造商按标准提供，则它应是标准的鼠笼式电机。有关规范，请参阅 § 10.4。如果要在易爆的环境中使用该泵，请与您的 Bredel 代理联系。

4.7 电机频率控制器

请参阅供应商另行提供的文件和 § 10.5。如果在易爆的环境中使用该泵，请与您的 Bredel 代理联系。

4.8 可选件

软管泵备有以下选件：

- 高（润滑油）位浮动开关
- 低（润滑油）位浮动开关
- 转数表
- 环氧树脂闸瓦
- 不锈钢 316 法兰、法兰托架、管夹、支撑和安装件

5 安装

5.1 开箱

在开箱时，请认真遵照包装上或软管泵上提供的说明。

5.2 检查

请检查交的货是否正确，并检查是否有运输损坏。请参阅 § 4.1.1。如有任何损坏，请立即向您的 Bredel 代理报告。

5.3 安装条件

5.3.1 环境条件

请确保软管泵在泵运行期间所处的环境温度不低于 $-20\text{ }^{\circ}\text{C}$ ，不高于 $+45\text{ }^{\circ}\text{C}$ 。

5.3.2 安装

- 泵的材料和保护层适于室内装配以及有保护的室外装配。在一定条件下，该泵适于有限的室外装配或有盐份或腐蚀性的环境。有关详细信息，请咨询您的 Bredel 代理。
- 请确保场地表面水平，并且每米的倾斜度不超过 1 毫米。
- 保证泵周围留下足够的空间，便于进行必要的维护。
- 保证泵所处空间通风良好，便于将由泵和传动装置产生的热量排出。使电机通风盖和墙壁之间保持一定的距离，以便能够提供必要的冷却空气。

5.3.3 管道

确定和连接吸入管和排出管时，应考虑下列要点：

- 吸入管和排出管的内径必须大于软管的内径。有关详细信息，请咨询您的 Bredel 代理。
- 排出管不能有急弯。请确保排出管的弯曲半径尽可能地大（最好为 5S）。建议采用 Y 型连接，而不是 T 型连接。

- 建议最少使用四分之三 (3/4) 的软管长度作为吸入管或排出管的挠性软管。这样可以避免在更换泵软管时卸下连接管。
- 尽量使输送和吸入管短而且直。
- 为挠性软管选择正确的安装材料，并确保安装适合于系统的设计压力。
- 防止任何超过软管泵最大工作压力。请参阅 § 10.1.1。如需要，请安装超压阀。

**注意**

请注意排出端所允许的最大工作压力。超出最大工作压力会造成泵的严重损坏。

- 确保不超过法兰的最大压力。下表中给出允许的负荷。

泵法兰上的最大允许负荷 [N]		
应力	SPX25	SPX32
F1	600	600
F2	500	500
F3	200	200

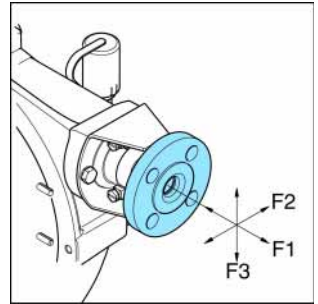

5.3.4 变频驱动器

**警告**

当接通电源时，未配备控制开关的 Bredel VFD 会自动启动。

如果软管泵配有“Bredel 变频驱动器”(VFD)，请注意下列要点：

- 应采取预防措施，防止电机意外停止后自动重新启动。
如果发生电源或机械故障，Bredel VFD 会控制电机使其停止。当故障起因排除后，电机会自动重启。自动重启对某些泵装置是很危险的。

- 机壳外的所有控制电缆都必须屏蔽，并且电缆截面在 0.22 到 1 mm^2 。屏蔽必须两端接地。

5.4 吊起和移动泵

为了便于吊起和移动泵头，泵还配置了吊装带。该吊装带 (A) 位于泵头后部。有关其重量，请参阅 § 10.1.5。

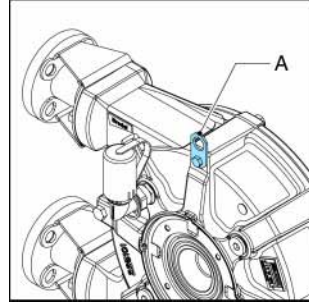

必须要借助吊装带和附加支架，并使用具有适当额定负荷的吊带或吊索 (A) 将整台软管泵（即泵头、变速箱和电机）吊起。有关其重量，请参阅 § 10.1.5。

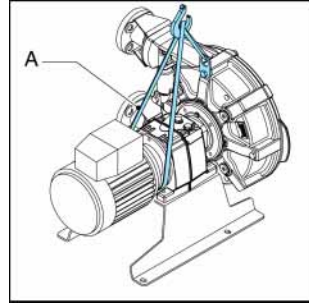

警告

如果吊起泵，必须遵守所有规定的起吊方法，并且仅由合格的人员进行操作。

5.5 放置泵

请将泵水平放置。用适当的地脚螺栓固定在地面上。

6 调试

6.1 准备工作



警告

当接通电源时，未配备控制开关的 Bredel VFD 会自动启动。



警告

在进行任何操作之前，请断开并关闭泵转动装置电源。
请等待两分钟，以确保电容器已经放完电。
如果电机备有“变频驱动器”(VFD) 和单相电源，必须执行此步骤。

1. 请按照当地规定连接电机和频率控制器（如果有）。请参阅 § 5.3.4。由合格的人员进行电气安装。
2. 通过观察孔检查滑油液位是否高于最低液面。如有必要，通过通气/通风塞补充 Bredel 润滑油。另请参阅 § 7.4。
3. 检查转子的转动情况。
4. 检查垫片数量是否适合于具体应用。请参阅 § 10.1.7。
有关调整软管压力的详细信息，请参阅 § 7.8。

6.2 调试

1. 连接管道。确保无任何堵塞，如关闭的阀门。
2. 开启软管泵电源。
3. 检查转子的转动情况。
4. 检查软管泵的排量。如果此排量与规格书中的规定不同，请遵照第 9 章说明操作，或与您的 Bredel 代理联系。

-
5. 检查频率控制器的量程。如果有任何偏差，请查阅供应商文件。
 6. 按 § 7.2 上的维修表第 1 到 4 点项 检查软管泵。

7 维护

7.1 概述

	<p>警告</p> <p>在进行任何操作之前，请断开并关闭泵传动装置电源。</p> <p>请等待两分钟，以确保电容器已经放电。</p> <p>如果电机备有“变频驱动器”(VFD) 并单相电源时，必须执行此步骤。</p>
---	--

	<p>警告</p> <p>维修软管泵时，只能使用 Bredel 原供零件。否则 Bredel 不能保证泵的正常运行以及不负责因此引起的间接损坏。请参阅第 2 章和第 3 章。</p>
---	--

7.2 维护和定期检查

如下图所示，为了保证泵的最佳安全性、最佳运行状态和最长寿命需要对软管泵进行各项维护和定期检查。

要点	动作	执行时间	备注
1	检查润滑油液位。	在启动泵之前以及在泵运行期间按指定时间间隔执行。	确保观察孔中的润滑油液位超过最低液面线。如果需要，请补充润滑油。另请参阅 § 7.4。
2	检查泵头，观察泵盖、法兰和泵头后部周围的区域是否存在润滑油渗漏。	在启动泵之前以及在泵运行期间按指定时间间隔执行。	请参阅 § 9。
3	检查变速箱是否有渗漏。	在启动泵之前以及在泵运行期间按指定时间间隔执行。	如果发生渗漏，请咨询您的 Bredel 代理。
4	检查泵是否存在温度偏差或奇怪的噪音。	在运行期间按指定时间间隔执行。	请参阅 § 9。
5	检查闸瓦是否过度损坏。	在更换泵软管时执行。	请参阅 § 7.6。

要点	动作	执行时间	备注
6	泵软管的内部清洁。	在清洁系统或产品更换时。	请参阅 § 7.3。
7	更换泵软管。	预防性措施，这表示在第一根软管的软管寿命超过 75% 后进行更换。	请参阅 § 7.6。
8	更换润滑油。	每当更换第 2 根软管或者在经过 5,000 小时的运转后（以先满足的条件为准），或在软管破裂之后执行。	请参阅 § 7.4。
9	更换变速箱机油。	请参阅 § 10.2 中的润滑油表。	请参阅 § 7.5。
10	更换泵密封。	如有必要。	请参阅 § 7.7.2。
11	更换磨损环。	如有必要。	请参阅 § 7.7.2。
12	更换闸瓦。	运行表面磨损。	请参阅 § 7.7.1。
13	更换轴承。	如有必要。	请参阅 § 7.7.2。

7.3 清洗泵软管

用清水冲洗泵，便可以轻易地对泵软管的内部进行清洁。如果要在水中加入清洗液，必须对该清洗液进行检查，确保软管内衬材料不会受其腐蚀。同时请注意泵软管是否能够承受清洗时的温度。还为您提供了专用清洗球（请联系您的 Bredel 代理）。

7.4 更换润滑油

1. 在泵盖的排放塞下方放置一个托盘 (A)。卸下排放塞 (B)。将泵壳内流出的润滑油收集在托盘里。将排放塞放回原位，将其拧紧。
2. 可通过泵壳后部的通气/通风孔 (A) 向泵壳中注入润滑油。为此，请取下通气孔帽 (B) 在通气孔上放一个漏斗 (C)。为了便于加注润滑油，可拆卸泵壳后部的通气帽 (D)。通过漏斗将润滑油注入泵壳。
3. 请持续注入，直至观察孔中的润滑油液位刚好超过液面底线为止。

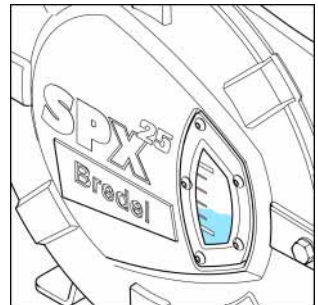
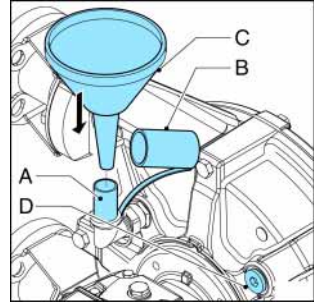
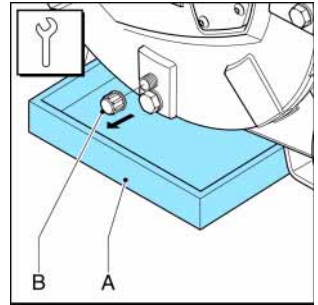

有关所需的润滑油量，请参阅 § 10.1.4。

7.5 更换变速箱机油

1. 切断泵的电
2. 拆下放油塞 (A) 并使机油流出变速箱。
3. 放油塞 (A) 为磁性吸附。这样可以吸附机油中的金属颗粒。清洗放油塞，如有必要去除任何金属颗粒。检查密封环是否损坏，并在必要时更换它们。将放油塞装回变速箱并将其紧固。
4. 拆卸油位塞 (B) 和加注塞 (C)，使用漏斗从该加油孔加注机油，直至机油刚好从油位塞孔 (B) 处溢出为止。将油位塞 (B) 和加注塞 (C) 装回原位并紧固。

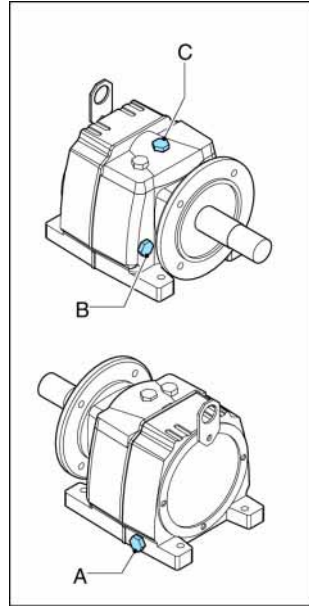

有关所需润滑油的详细信息，请参阅 § 10.2。

5. 接通泵的电

7.6 更换泵软管

7.6.1 卸下泵软管

1. 切断泵的电源。
2. 关闭吸入管和排出管的截流阀，以减少产品损失。
3. 在泵头的排放塞下方放一个托盘 (A)。托盘必须足够大，能容纳从泵头流出的润滑油（可能混有产品液体）。卸下排放塞 (B)。将泵壳内流出的润滑油收集在托盘里。检查后部的通气 / 通风孔是否阻塞。将排放塞放回原位，将其拧紧。
4. 松开吸入管和排出管 (B) 上的固定螺栓 (A)。断开吸入管和排出管。
5. 松开固定螺栓 (B) 以松开进口和出口管夹 (A)。

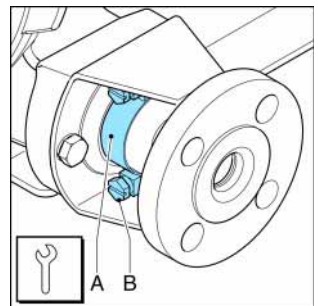
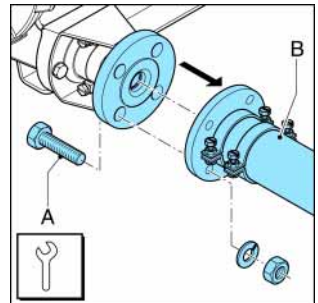
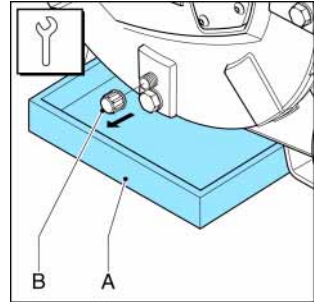

6. 从软管上取下衬垫 (B)，然后拆下法兰 (A)。对进口和出口管夹均执行此步骤。

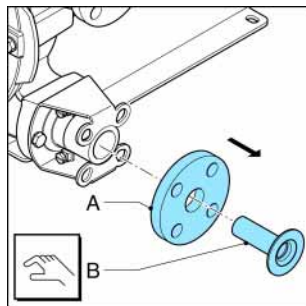

7. 松开法兰托架 (B) 固定螺栓 (A)，并卸下这些螺栓。滑动法兰托架和管夹 (C)，将其从软管上取下。对进口和出口管夹均执行此步骤。

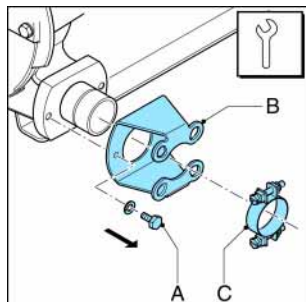

8. 取下密封环 (A)。检查密封环是否变形或损坏，并在必要时更换它们。对进口和出口管夹均执行此步骤。

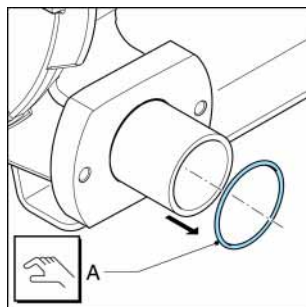

9. 接通电源。

10. 反复启动电机，以便从泵腔中送出软管 (A)。

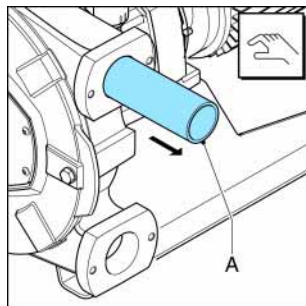

7.6.2 清洗泵头

1. 切断泵的电
2. 松开固定螺栓 (A) 卸下泵盖 (B)。
3. 检查密封圈 (C)，必要时更换。
4. 用清水冲洗泵头并清除所有残留物。确保泵头内未残留冲洗水。
5. 检查闸瓦是否磨损或损坏，必要时更换。请参阅 § 7.7.1。另请参阅 § 7.2 中的维修表。

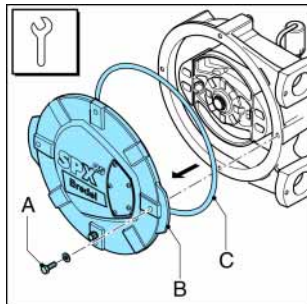

注意

闸瓦磨损后，软管的压力会降低。如果压力太低，则会因输送液回流而导致排量损失。回流会使软管寿命缩短。

6. 更换泵盖，并用正确的力矩拧紧固定螺栓。请参阅 § 10.1.6。
7. 接通泵的电

7.6.3 安装泵软管

1. 对（新的）泵软管进行外部清洗，使用 Bredel 润滑油进行充分润滑。
2. 通过其中一个口安装泵软管 (A)。
3. 转动电机，以便将软管拉进泵壳内。转子拉动软管。当软管在泵壳两边伸出长度同时，停止转动电机。

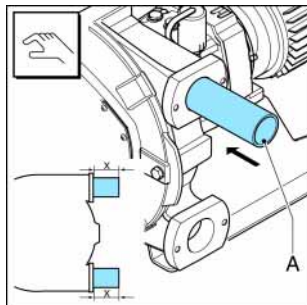

4. 首先安装进口。安装密封环。
在安装之前，检查密封环 (A) 是否变形或损坏，并在必要时更换它们。

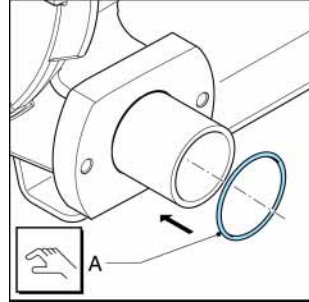

5. 在安装之前，检查管夹是否变形或损坏，并在必要时更换它们。将法兰托架 (B) 和管夹 (C) 同时推到软管上。将法兰托架上的孔与进口前端孔对齐。将两个固定螺栓 (A) 安装就位并紧固至距离端口约 5 mm 处，以便法兰托架和端口之间保持间隙。

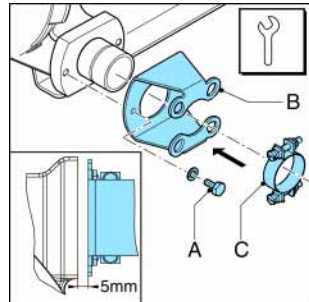

6. 将衬垫 (B) 装入法兰 (A)，然后将衬垫压入软管。如有必要，使用 Bredel 润滑油润滑衬垫以便于安装。确保法兰 (A) 上的孔和法兰托架 (C) 上的孔对齐。检查衬垫是否正确安装就位。如果衬垫安装位置不正确，将会导致泵的工作液或润滑油泄漏。

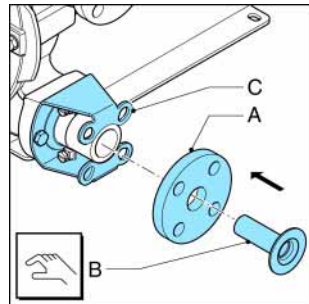

7. 装上吸气管 (B) 和固定螺栓 (A)。使用正确的力矩拧紧固定螺栓。请参阅 § 10.1.6。

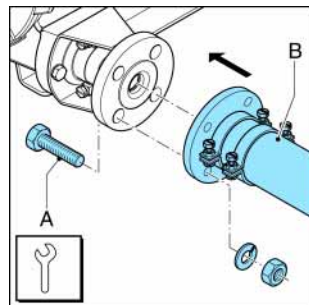

8. 转动转子，使软管 (A) 挤压紧在法兰表面 (B) 上。

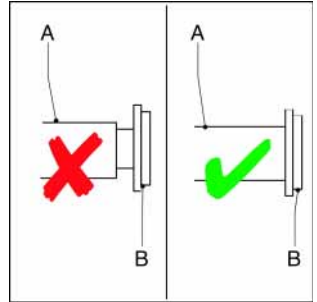

9. 然后完全紧固法兰托架 (B) 的固定螺栓 (A)。必须用正确的力矩拧紧这些螺栓。请参阅 § 10.1.6。

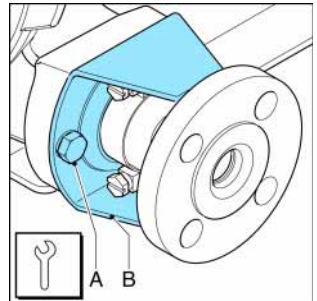

10. 将管夹 (A) 紧靠法兰托架 (B) 的 O 型环槽，然后拧紧固定螺栓。必须用正确的力矩拧紧这些螺栓。请参阅 § 10.1.6。

11. 现在安装另一端口。安装此端口操作方法与上述用进口安装方法相同。

12. 用 Bredel 润滑油注入泵壳。请参阅 § 7.4。

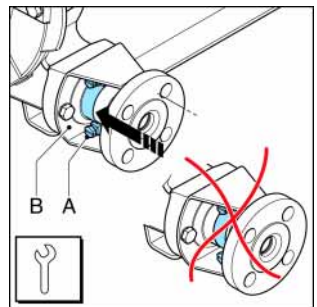

7.7 更换备件

7.7.1 更换闸瓦

1. 反复驱动电机直至闸瓦 (B) 在进口和出口 (A) 之间就位。
2. 切断泵电源。

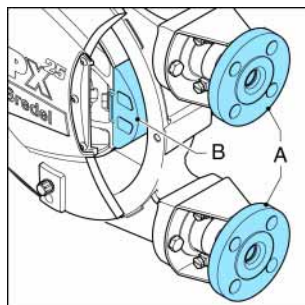

3. 在泵盖的排放塞下方放置一个托盘 (A)。卸下排放塞 (B)。将泵壳内流出的润滑油收集在托盘里。将排放塞放回原位，将其拧紧。

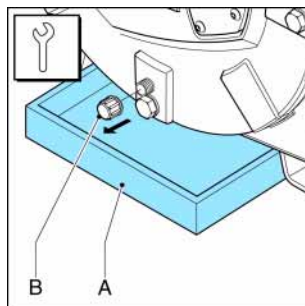

4. 松开四个固定螺栓 (B) 卸下泵盖 (A)。

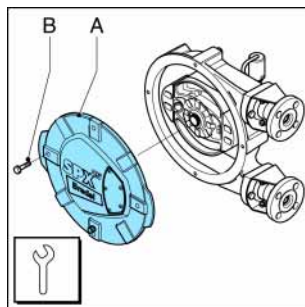

5. 将闸瓦 (B) 上的固定螺栓 (A) 旋松。如果有垫片 (C) 就将其取下。

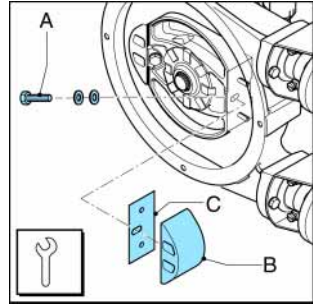

6. 再次安装拆卸的垫片 (C)。将 (新) 闸瓦 (B) 安装就位, 检查 Nord-Lock® 环 (D) 是否已经正确安装就位, 然后拧紧固定螺栓 (A) 几圈。请参阅 § 10.1.6。

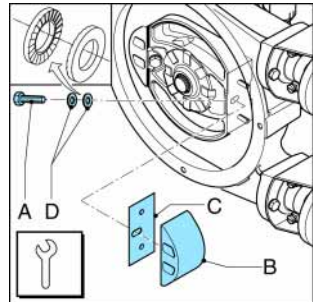

7. 检查垫圈 (C) 是否损坏, 必要时更换垫圈。重新装上泵盖 (B)。确保重新安装 4 个螺栓 (A), 并按正确的顺序 (两两成对角) 拧紧它们。请参阅 § 10.1.6。

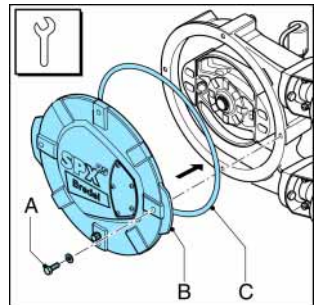

8. 接通电源。
9. 反复驱动电机直使第二个闸瓦在进口和出口之间就位。
10. 切断泵的电。
11. 通过重复步骤 4 至 8, 重复拆卸和装配第二个闸瓦的步骤。
12. 重新加注润滑油。请参阅 § 7.4。

7.7.2 更换密封环、轴承和磨损环

1. 卸下泵软管。请参阅 § 7.6.1。

2. 切断泵的电

3. 松开固定螺栓 (A) 卸下泵盖 (B)。

4. 检查密封圈 (C)，必要时更换。

5. 将闸瓦 (B) 上的固定螺栓 (A) 旋松。如果有垫片 (C) 就将其取下。

6. 从机芯中抽出转子 (A)。将两根撬杆放在转子的凹槽 (B) 里。

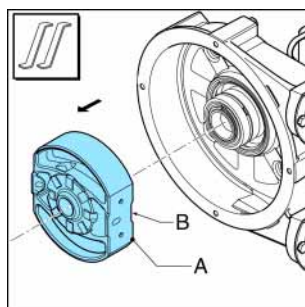
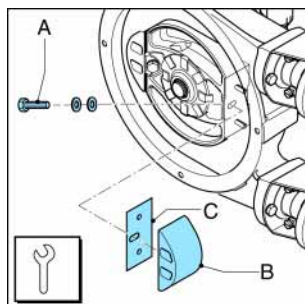
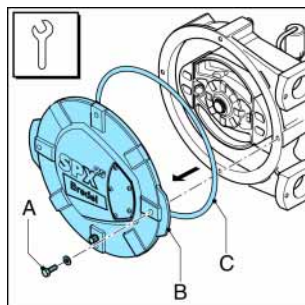

7. 使用正确的工具卸下定位弹性挡圈 (A)。

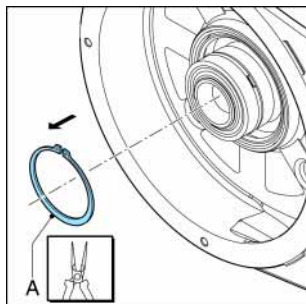

8. 用正确的工具卸下轴承 (A)、衬圈 (B) 和定位弹性挡圈 (C)。

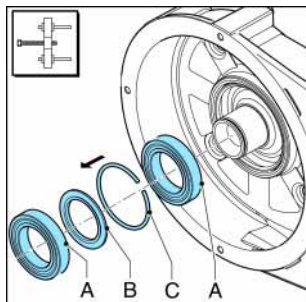

9. 卸下密封 (A)。清洁镗孔并除去上面的油脂。

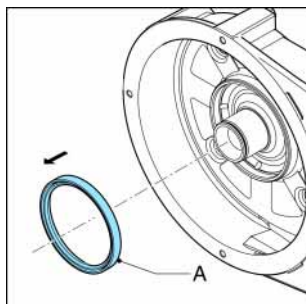

10. 采用正确的操作方式安装新的密封 (A)。必须以正确方向 (B) 放置密封。确保开口端指向泵盖。

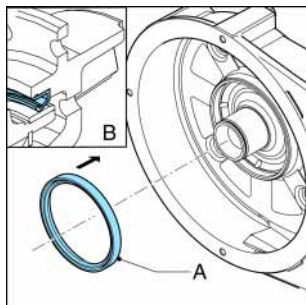

11. 用木块支撑转子，垂直于轮辐，磨损环 (A) 朝下。使用适当的冲子抵住磨损环。避免损坏磨损环或其他零件。

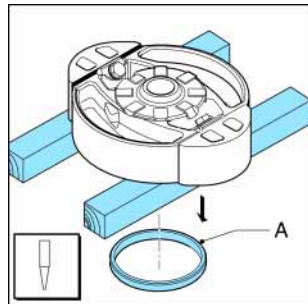

12. 转动转子。确保新磨损环 (A) 的基座和转子清洁、干燥和没有润滑脂。将锥面磨损环朝上放置。使用塑料锤将磨损环安装到转子上，直至其完全接触转子为止。

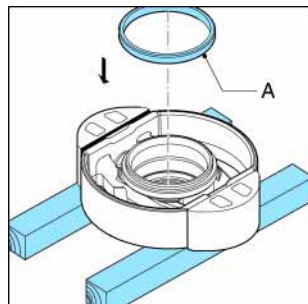

13. 检查轴套是否干净以及有无油脂。现在安装轴承和环。稍压配合将轴承放在轴套上。使用压力工具将轴承压在轴套上。

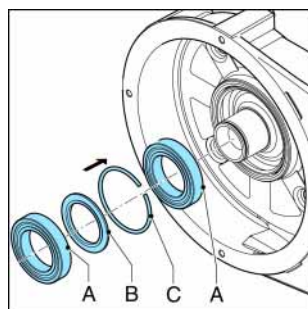

14. 安装定位弹性挡圈 (A)。

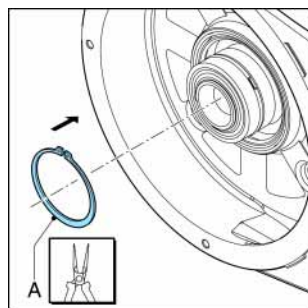

15. 安装转子 (A)。利用间隙将转子放在轴承上。将转子压到轮毂上，直至其固定为止。

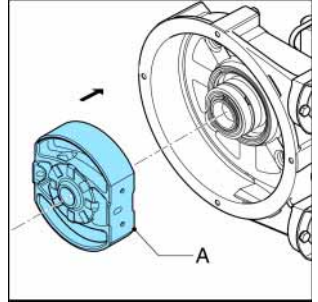

16. 再次安装拆卸的垫片 (C)。将 (新) 闸瓦 (B) 安装就位，检查 Nord-Lock® 环 (D) 是否已经正确安装就位，然后拧紧固定螺栓 (A) 几圈。请参阅 § 10.1.6。

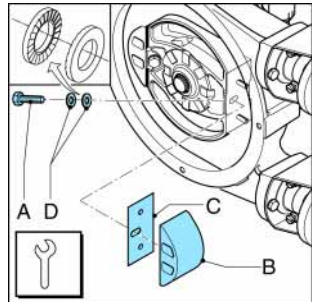

17. 检查垫圈 (C) 是否损坏，必要时更换垫圈。重新装上泵盖 (B)。确保重新安装 4 个螺栓 (A)，并按正确的顺序 (两两成对角) 拧紧它们。请参阅 § 10.1.6。

18. 接通泵电源。

19. 安装 (新) 泵软管。请参阅 § 7.6.3。

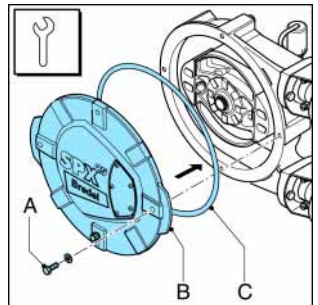

7.8 调整软管压力（垫片调整）

在增减垫片之前拆卸泵盖。为了确定适合具体应用的调整垫片数量，请参阅 § 10.1.7。



注意
垫片过多，泵软管压力将会过大，使泵头和泵软管负荷过大，使泵软管和轴承寿命降低。



注意
垫片太少，泵软管上的压力将会过低，导致排量损失和回流。回流会使软管寿命缩短。

1. 反复驱动电机直至闸瓦 (B) 在进口和出口 (A) 之间就位。
2. 切断泵的电

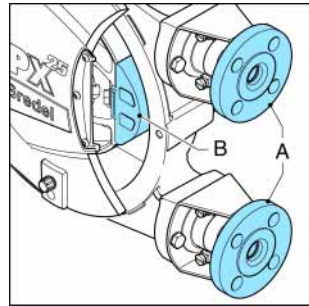

3. 在泵盖的排放塞下方放置一个托盘 (A)。卸下排放塞 (B)。将泵壳内流出的润滑油收集在托盘里。将排放塞放回原位，将其拧紧。

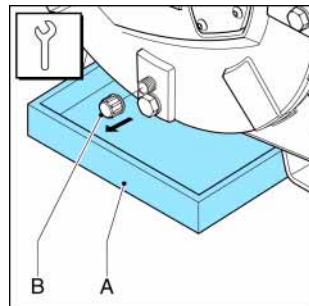

4. 松开固定螺栓 (A) 卸下泵盖 (B)。

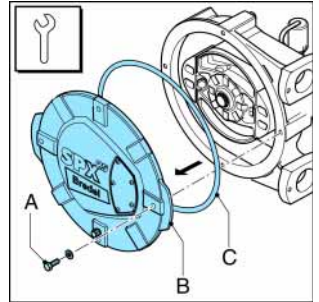

5. 将闸瓦 (B) 上的固定螺栓 (A) 旋松。增减垫片 (C) 至正确的数量。请参阅 § 10.1.7。使用正确的力矩拧紧闸瓦的固定螺栓。请参阅 § 10.1.6。

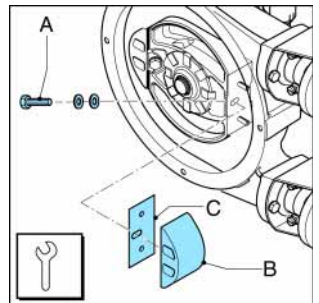

6. 重新装上泵盖 (B)。检查垫圈 (C) 是否损坏，必要时更换垫圈。确保重新安装所有螺栓 (A)，并按正确的顺序（两两成对角）拧紧它们。请参阅 § 10.1.6。

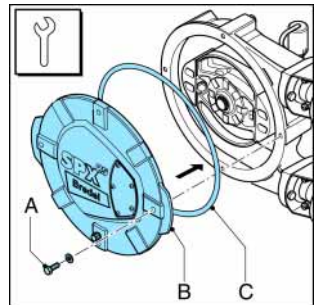

7. 接通电源。
8. 轻推转子直至第二个闸瓦在进口和出口之间就位。
9. 切断泵电源。
10. 重复步骤 4 至 7，重复用于此闸瓦的操作步骤。
11. 通过通气孔重新加注润滑油。请参阅 § 7.4。

7.9 安装选项

7.9.1 安装高位浮动开关

1. 将标准通气孔从夹子接头 (A) 上拆下来, 拆卸泵后部的标准通气孔 (B)。

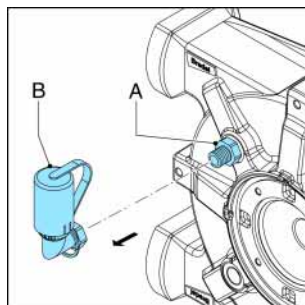

2. 将标准通气孔帽 (A) 从通气孔 (B) 上滑开。

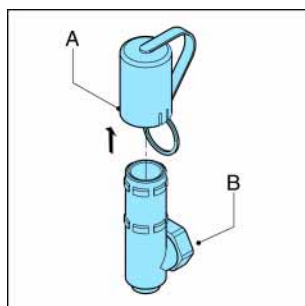

3. 使用带有高位浮动开关 (A) 的通气孔帽更换标准通气孔帽, 然后将其滑到通气孔 (B) 上。

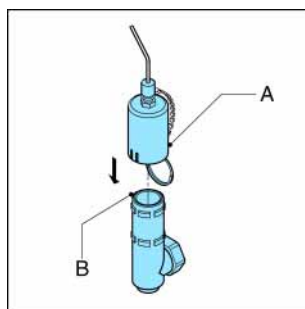

- 将通气孔 (B) 安装在泵后面, 方法是将其安装到卷曲连接器 (A) 上。
- 将高位浮动开关连接到电源。请牢记浮动开关的电触点通常处于关闭状态 (NC)。当润滑油液位 (过) 高时, 触点将打开。

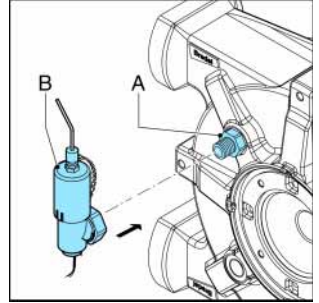

7.9.2 安装高位和低位浮动开关

- 如果泵加注了润滑油, 则必须先排出润滑油。在泵盖的排放塞下方放置一个托盘 (A)。卸下排放塞 (B)。将泵壳内流出的润滑油收集在托盘里。将排放塞放回原位, 将其拧紧。

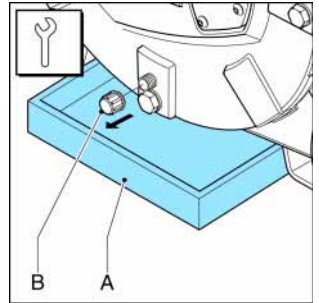

- 拆卸泵头后部的塞子 (A) 和 (B)。将快捷联轴器 (C) 和 (D) 置于两个端口。夹住立管 (C) 和快接管上的两个接头管 (E) 和 (F)。

- 将高位和低位浮动开关连接到电源。请牢记浮动开关的电触点通常处于关闭状态 (NC)。这意味着:

- 高位浮动开关触点在 (过) 高润滑油油位时打开;
- 低位浮动开关触点在 (过) 低润滑油油位时打开。

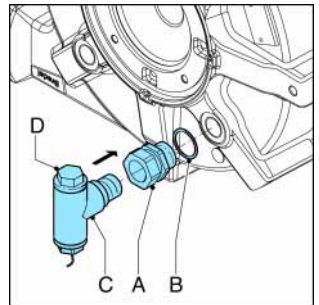

- 确保润滑油回到规定的液位。请参阅 § 7.4。

7.9.3 安装转数表

1. 将感应传感器 (A) 安装到止动装置 (B), 并将其调整到尺寸 "X", 如下表所述。利用 25 Nm 的力矩拧紧螺母。

尺寸 "X" ± 0.1 毫米	
SPX25	SPX32
26 mm	28.5 mm

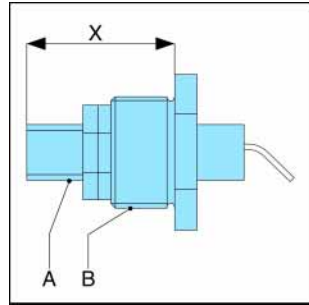

2. 拆卸位于泵壳后部水平中线上的止动装置 (A)。检查密封环 (B) 是否损坏, 并在必要时更换它们。

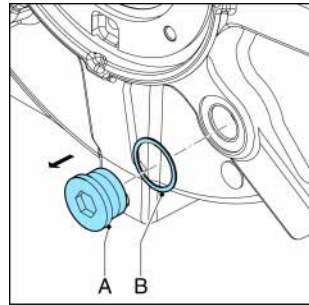

3. 将感应传感器 (A) 和密封环 (B) 一起安装到泵壳中。

4. 接通传感器电路。

5. 确保润滑油回到规定的液位。请参阅 § 7.4。

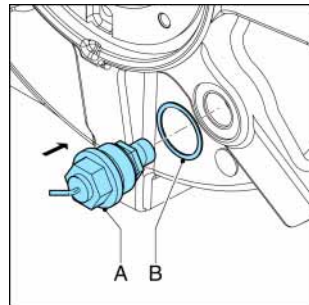

8 储存

8.1 软管泵

- 请将软管泵或泵零件存放在干燥的地方。确保软管泵或泵部件的存放环境温度不低于 -40°C 或高于 $+70^{\circ}\text{C}$ 。
- 封上进出端口。
- 防止未经处理的零件受腐蚀。为此，请使用正确的保护或包装方法。
- 在经过长期停用或存放后，泵软管上的静负荷可能导致永久变形，使软管的寿命降低。为此，应卸下闸瓦。轻推转子，使第二个闸瓦位于入口和出口之间。采用这种方式不会对泵软管施加负载。

8.2 软管

- 将泵软管存放在阴凉蔽光的室内。泵软管的存储期有限。2 年之后，软管材料将老化，这会降低软管的寿命。

9 故障排除

**警告**

在进行任何操作之前，请断开并关闭泵传动装置电源。
 请等待两分钟，以确保电容器已经放电完。
 如果电机备有“变频驱动器”(VFD) 并单相电源时，必须执行此步骤。

如果软管泵不（正常）工作，请查阅下列清单以确定您是否可以自行排除故障。如果不能，请与您的 Bredel 代理联系。

问题	可能的原因	纠正措施
操作失败。	无电压。	检查电源开关是否打开。
		检查泵的电源是否接通。
	转子失速。	检查软管是否装错而导致失速。
润滑油液位监控系统已经启动。	润滑油液位监控系统已经启动。	检查是否因润滑油液位监控系统而导致失速。
		检查润滑油液位监控系统的运行状况，或检查润滑油液位。

问题	可能的原因	纠正措施
泵的温度过高。	使用了非标准软管润滑油。	请咨询您的 Bredel 代理，以获得正确的润滑油。
	润滑油液位低。	添加 Bredel 润滑油。有关润滑油的用量，请参阅 § 10.1.4。
	产品温度过高。	有关产品的最大温度范围，请向 Bredel 代理咨询。
	因阻塞或不良的吸入特征导致的软管内部摩擦。	检查管道 / 阀是否有阻塞现象。确保吸入管路尽可能短，其口径足够大。
	泵转子垫片过度调整。	参阅图表。请参阅 § 10.1.7。拆卸多余的垫片。
	泵速过高。	将泵速降到最低。请咨询 Bredel 泵代理，以获得有关最佳泵速的建议。
低排量 / 低压力。	吸入管上的截流阀（部分）关闭。	完全打开截流阀。
	闸瓦垫片调整不足。	参阅 § 10.1.7 中的图表。安装正确数量的垫片。
	软管破裂或严重磨损。	更换软管。请参阅 § 7.6。
	吸入管道（局部）阻塞或吸入一侧的产品太少。	确保吸入管道畅通无阻，并且有足够的产品。
	连接和管夹安装不正确，从而使泵吸入空气。	拧紧接头和管夹。
	泵软管的填充度太低，原因是相对于要输送产品的粘度和进口压力而言，速度太高。 吸入管道可能太长或太窄，或者是这些因素的综合所致。	对此请向您的 Bredel 代理咨询。

问题	可能的原因	纠正措施
泵和管路振动。	吸入管和排出管道未正确固定。	检查并固定管路。
	泵速过高而吸入管和排出管太长，或者产品比重过高，或是这些因素综合所致。	降低泵速。 尽可能缩短吸入管和排出管长度。对此请向您的 Bredel 代理咨询。
	吸入管或排出管路直径太小。	加大吸入管 / 排出管管径。
软管寿命较短。	软管受到化学腐蚀。	检查软管材料与要输送产品的相容性。请向您的 Bredel 代理咨询正确选择软管。
	泵速过高。	降低泵速。
	排出压力较高。	最大工作压力 1600 kPa。 检查排出管是否阻塞，截流阀是否完全打开，以及减压阀（如果排出管上有的话）工作是否正常。
	产品温度过高。	请向您的 Bredel 代理咨询正确选择软管。
	脉动高。	重新调整排放和入口状况。
软管被拉入泵中。	泵头内的软管润滑油不足或无润滑油。	添加润滑油。请参阅 § 7.4。
	无 Bredel 原供润滑油。	请咨询您的 Bredel 代理，以获得正确的润滑油。
	入口压力极高 - 大于 300 kPa。	降低进口压力。

问题	可能的原因	纠正措施
法兰托架处润滑油泄漏。	软管被不可压缩物堵塞。软管无法压缩，并被拉入泵壳内。	卸下软管，检查其是否存在阻塞并在必要时更换软管。
	法兰托架的螺栓松动。	按照设定的力矩将其拧紧。请参阅 § 10.1.6。
	管夹螺栓松动。	按照设定的力矩将其拧紧。请参阅 § 10.1.6。
泵壳后部“缓冲区”存在泄漏。	损坏的密封环。	更换密封环。
电机在工作，但转子不运转。	转子表面破损断裂。	更换转子。

10 规格

10.1 泵头

10.1.1 性能

名称	SPX25	SPX32
最大连续排量 [m ³ /h]	1.80	3.25
最大间歇排量 [m ³ /h] *	2.88	5.25
每转的排量 [l/rev]	0.300	0.625
允许的最大工作压力 [kPa]	1600	
允许的环境温度 [° C]	-20 至 +45	
允许的产品温度 [° C]	-10 至 +80	
1 m 上的声级 [dB(A)]	70	

*. 间歇运行: “泵运行 2 个小时后, 使其停下并冷却至少 1 小时”。

10.1.2 材料

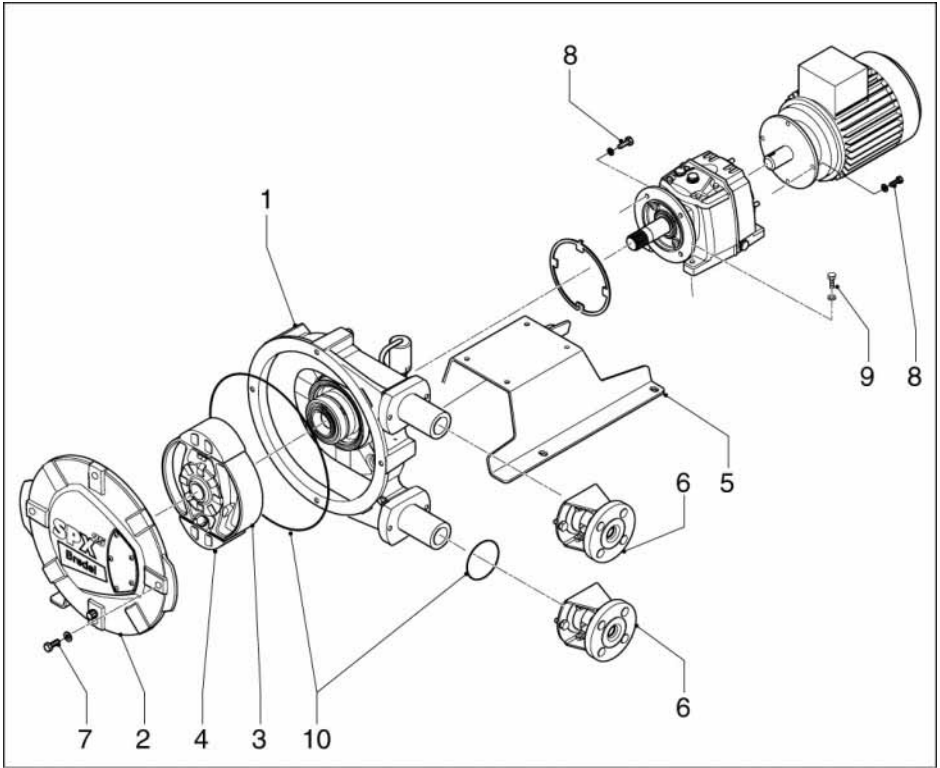

位置	名称	材质
1	泵壳	铸铁
2	顶盖	铸铁
3	泵转子	铸铁
4	闸瓦	铝
5	泵支架	低碳钢, 镀锌
6	法兰托架	低碳钢, 镀锌
7	泵盖固定材质	低碳钢, 镀锌
8	驱动系统的固定材质	低碳钢, 镀锌
9	泵支架的固定材质	低碳钢, 镀锌
10	密封件	氯丁橡胶或腈

10.1.3 表面处理

- 对泵头、变速箱和电机均做了双组份的环氧树脂底涂层处理。干燥后，涂层厚度不得低于 30 微米。
- 随后，以 RAL 3011 红色和 100% 的光泽度对这些元件进行双组份聚氨酯外涂层处理。此涂层干燥后，层厚度不会低于 30 微米。
- 对所有镀锌零件（安装件除外）进行 15 - 20 微米的电解锌镀层处理。

10.1.4 泵润滑油表

	SPX25	SPX32
润滑油	Bredel	Bredel
需用量 [升]	1.5	3.5

	若您需要有关安全数据表的附加信息，请咨询 Bredel 代理。
---	---------------------------------

10.1.5 重量

名称	重量 [kg]	
	SPX25	SPX32
泵头	39	58.5
法兰连接 (2x)，不带衬垫	3.72	5.52
不锈钢衬垫 (2x)	0.26	3
软管	2	0.36
润滑油	2.5	4.4
泵头总计	47.5	71.8
泵支架	5.7	7.1
TWK 泵头的固定材质	0.3	0.3
变速箱 (B3-B5 型)	15.5	21
电机	17.3	25.7
Varmeca	3	3
设备总重	89.3	128.9
泵盖 (带有观察孔)	9.4	12.5
转子	5.4	8.3
闸瓦	0.4	0.7

10.1.6 力矩图

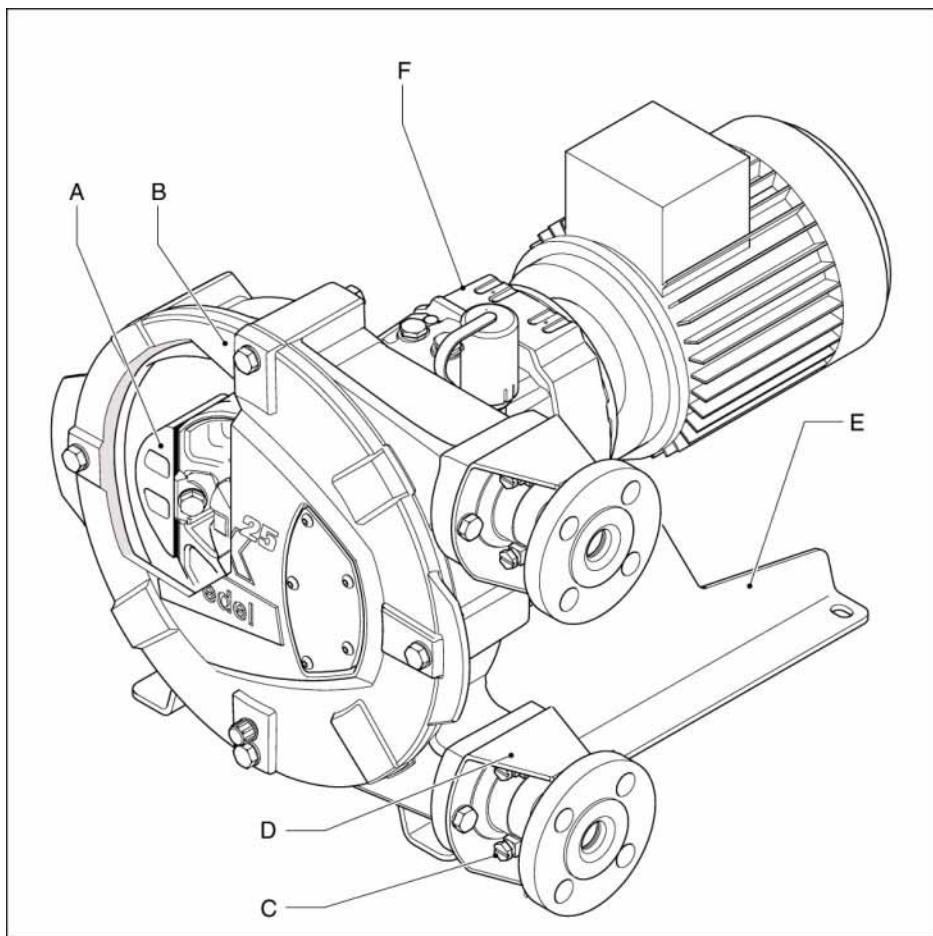

位置	名称	力矩 [Nm]	
		SPX25	SPX32
A	闸瓦	64	64
B	顶盖	50	50
C	管夹	40	40
D	法兰托架	50	50
E	支架	25	85
F	变速箱	25	50

10.1.7 垫片规范

- 当温度高于 60 ° C 时，用的垫片数量始终要比图中指示的少一个。
- 垫片数量必须四舍五入。

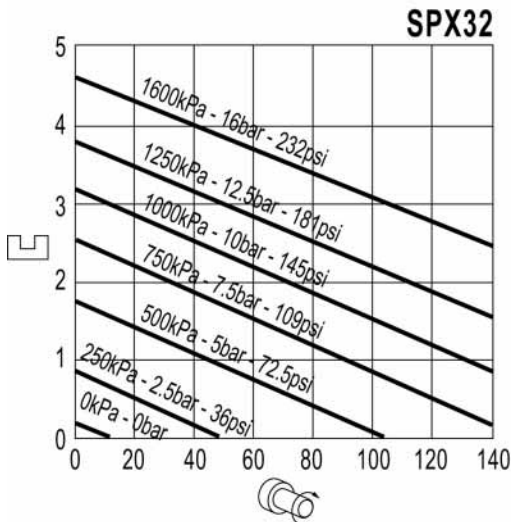
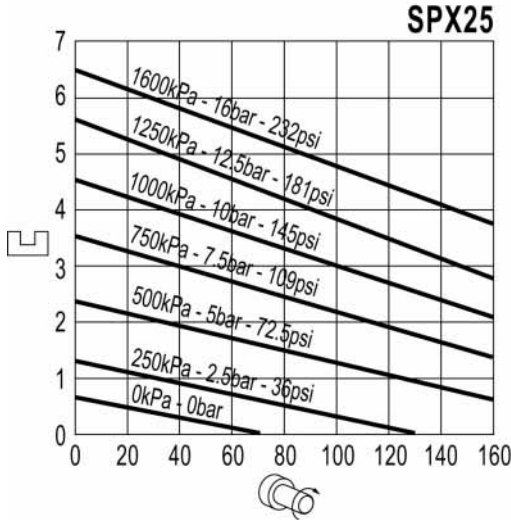

10.2 变速箱润滑油表

推荐用于 Bredel 同轴变速箱的润滑油			
机油类型	矿物机油	合成机油	
换油间隔	5000 小时	20,000 小时	
大气温度	-10 ° C 到 +40 ° C	-40 ° C 到 +80 ° C	-30 ° C 到 +60 ° C
DIN (ISO)	CLP (CC)	CLP HC	CLP HC
ISO, NLGI	VG220	VG220	VG150
Mobil	Mobilgear 630	Mobil SHC 630	Mobil SHC 629
Shell	Shell Omala 220	Shell Omala 220 HD	
Klüber	Klüber oil GEM 1-220	Klübersynth GH4-220	Klübersynth EG 4-150
Aral	Aral Degol BG 220	Aral Degol PAS220	
BP	BP Energol GR-XP 220		
Tribol	Tribol 1100/220	Tribol 1510/220	
Texaco	Meropa 220	Pinnacle EP220	Pinnacle EP150
Optimol	Optigear BM 220	Optigear Synthetic A220	
Fuchs	Renolin CLP 220	Renolin Unisyn CLP220	

推荐用于 Bredel 同轴变速箱的润滑油			
机油类型	合成机油		
换油间隔	20,000 小时		
大气温度	-30 ° C 到 -10 ° C	-30 ° C 到 +60 ° C	-30 ° C 到 +40 ° C
DIN (ISO)	CLP HC	HCE	E
ISO, NLGI	VG32	VG460	VG460
		食物等级*	生物学 ^犁
Mobil	Mobil SHC 624		
Shell		Shell Cassida Fluid GL 460	
Klüber	Klüber-Summit HySyn FG32	Klüber oil 4UHI-460	Klüberbio CA2-460
Aral		Aral Eural Gear 460	Aral Degol BAB 460
Texaco	Cetus PAO 46	Optileb GT 460	
Optimol			Optisynth BS460

*. 用于食品行业。符合美国农业部 (USDA) 的要求：润滑油适用于意外接触食品。
 犁. 适用于农业领域和自然保护的润滑油。

10.3 变速箱

螺旋齿轮同轴变速箱。标准的 2 级和 3 级版本。

安装位置	IM 2001 (IM B35) 带底座法兰的、水平花键轴变速箱。
电机适配器	电机已经和变速箱壳体集成在一起，以便获取最紧凑的尺寸。
可选的电机适配器	符合 IEC-B5 或 NEMA TC 的适配器。

10.4 电机

电机专门设计为与频率控制器一起使用。即使在 5 Hz 条件下，也可以在电机轴上使用 100% 力矩，无需强制制冷。PTC 标准内置。

保护等级	IP55/IK08
绝缘等级	F
温度上升	在 B 等级以内
电压 / 频率	230/400 V - 3 相 - 50 Hz

10.5 频率控制器

频率控制器已经过预先设定，只需将其与电源连接。

RFI 过滤器	集成的 RFI 过滤器 B (工业应用)。
控制	设定速度旋钮，以及用于正向、停止和反向启动的按键。
保护等级	IP65
系统供电	有三种可用类型，具体选择取决于当地的电网： <ul style="list-style-type: none"> ● 200-240 V \pm 10%；50/60 Hz \pm 5%；1 ph ● 200-240 V \pm 10%；50/60 Hz \pm 5%；3 ph ● 400-480 V \pm 10%；50/60 Hz \pm 5%；3 ph

10.6 零件清单

10.6.1 概述

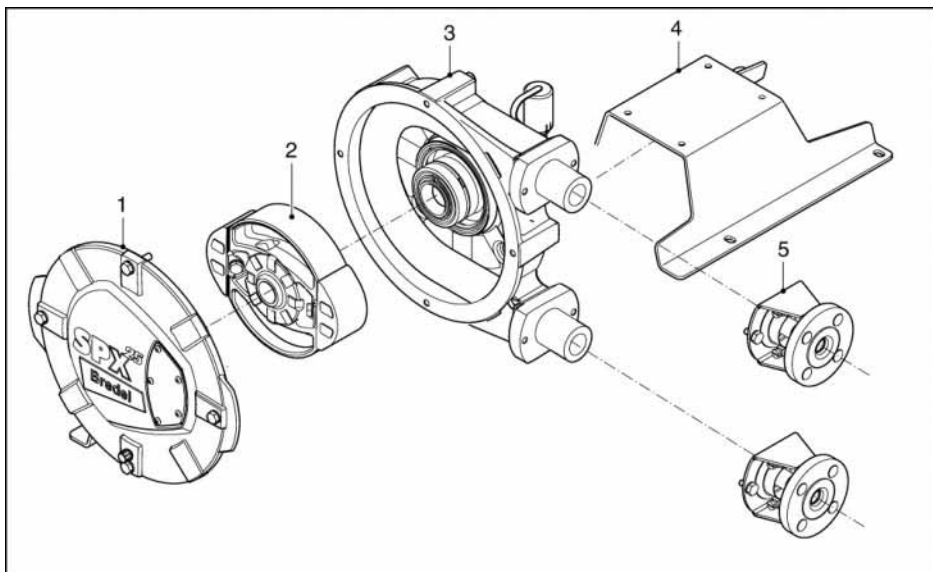

位置	名称
1	泵盖组件。请参阅 § 10.6.2。
2	转子组件。请参阅 § 10.6.3。
3	泵壳组件。请参阅 § 10.6.4。
4	泵支架组件。请参阅 § 10.6.5。
5	法兰组件。请参阅 § 10.6.6。

10.6.2 泵盖组件

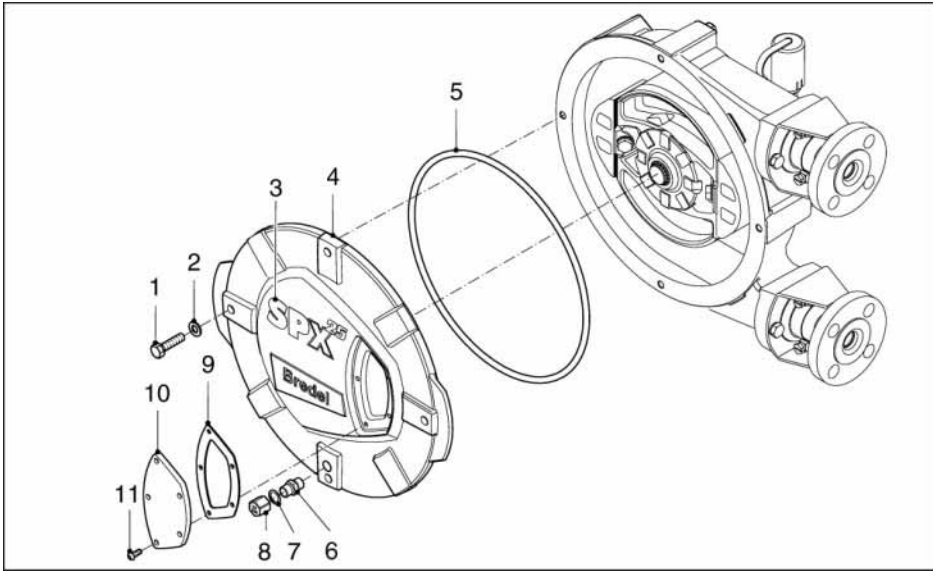

位置	数量	名称	不同类型泵的零件产品代码	
			SPX25	SPX32
1	4	六角螺栓	F101058	F101058
2	4	垫片	F322013	F322013
3	1	标签	225238	232238
4	1	顶盖	225102	232102
5	1	Quadring	225123	232123
6	1	排放管	29026296	29026296
7	1	垫圈	F342019	F342019
8	1	排放帽	29018331	29018331
9	1	垫圈	225156	232156
10	1	观察孔	225155	232155
11	5	圆头螺钉	F552036	
	6			F552036

10.6.3 转子组件

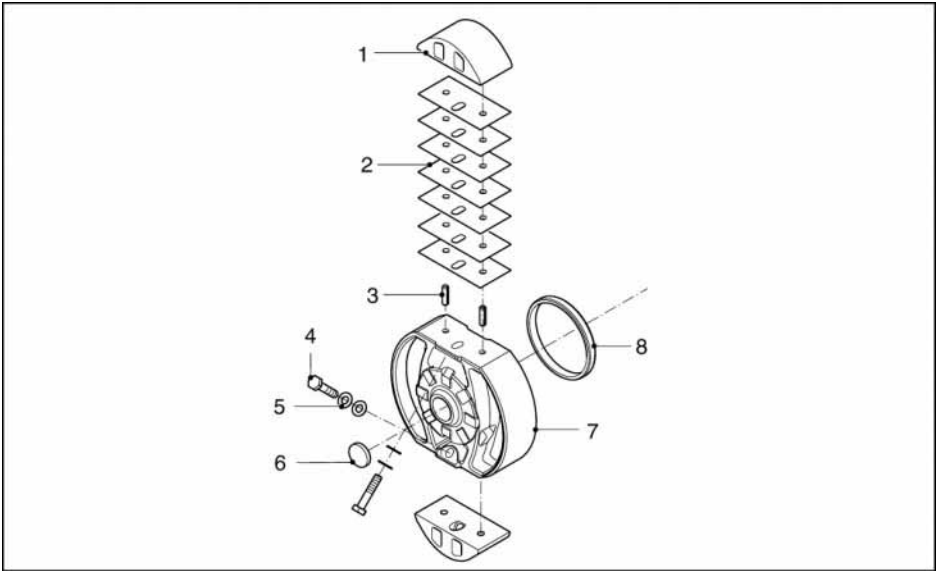

位置	数量	名称	不同类型泵的零件产品代码	
			SPX25	SPX32
1	2	闸瓦	225110	232110
2	14	垫片	225107	
	10			232107
3	4	螺旋卡箍	F415084	F415084
4	2	六角螺栓	F101060	F101060
5	2	Nord-Lock® 环	F349006	F349006
6	1	密封帽	S417007	S417007
7	1	转子	225103	232103
8	1	磨损环	29120202	29120202

10.6.4 泵壳组件

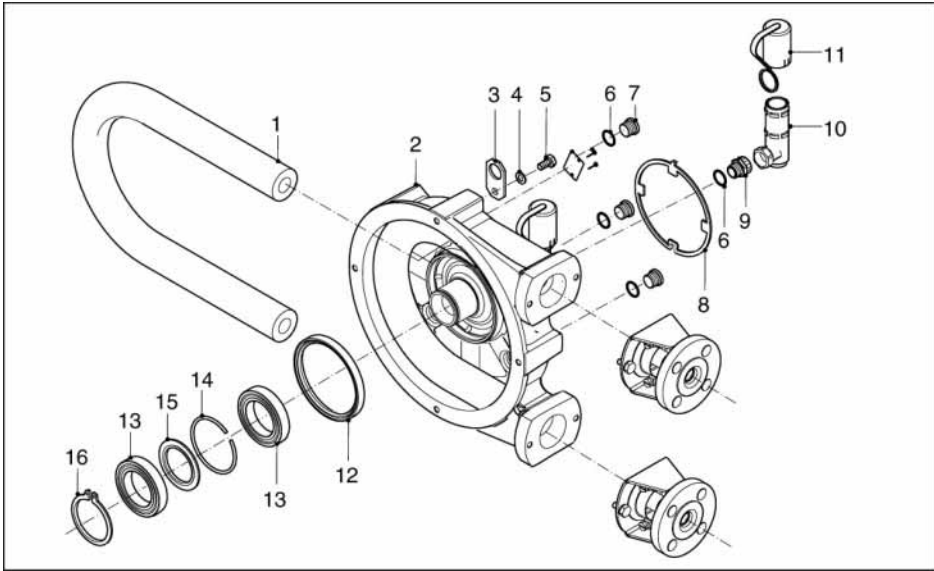

位置	数量	名称	不同类型泵的零件产品代码	
			SPX25	SPX32
1	1	NR	025020	032020
	1	NBR	025040	032040
	1	CSM	025070	032070
	1	EPDM	025075	032075
2	1	泵壳	225101	232101
3	1	吊装带	29065361	29065361
4	1	弹簧锁垫片	F336012	F336012
5	1	螺栓	F111096	F111096
6	4	垫圈	F342027	F342027
7	3	止动装置	F901004	F901004
8	1	密封件	225114	232114
9	1	弯头	F602504	F602504
10	1	通气孔	29095146	29095146
11	1	通气孔帽	29065223	29065223
12	1	密封件	S212411	S212411

位置	数量	名称	不同类型泵的零件产品代码	
			SPX25	SPX32
13	2	轴承	B141260	B141260
14	1	定位弹簧挡圈	29095297	29095297
15	1	定距环	29085201	29085201
16	1	定位弹簧挡圈	F343049	F343049

10.6.5 支架组件

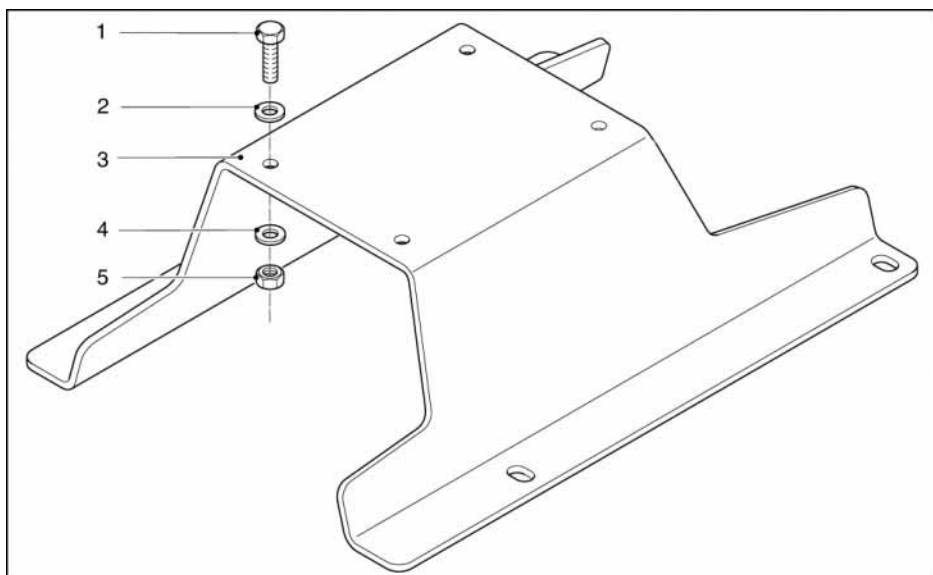

位置	数量	名称	不同类型泵的零件产品代码	
			SPX25	SPX32
1	4	螺栓	F101038	F101080
2	4	垫片	F322012	F322015
3	1	泵支架	225106	232106
4	4	弹簧垫片	F336011	F336013
5	4	螺母	F301006	F301008

10.6.6 法兰组件

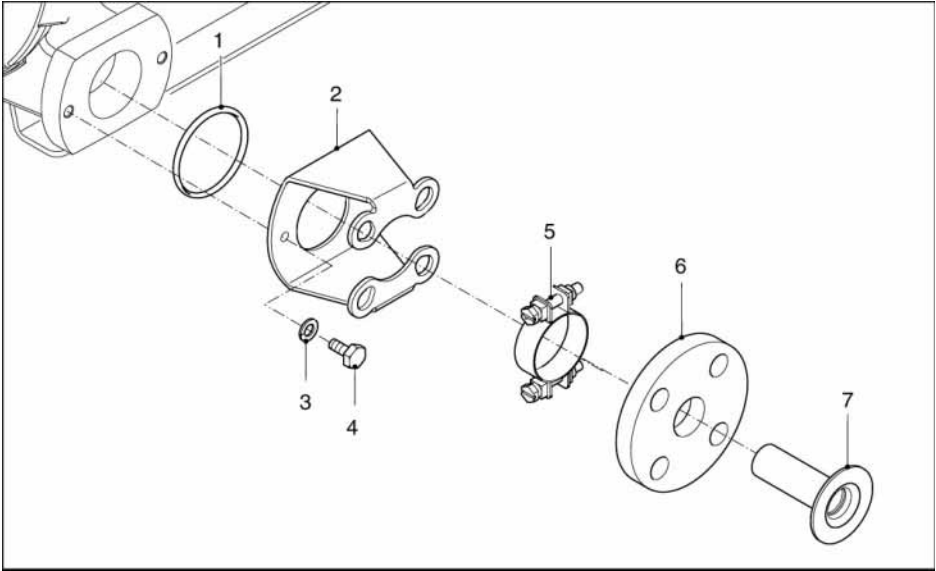

位置	数量	名称	不同类型泵的零件产品代码	
			SPX25	SPX32
1	2	O 型环	S112231	S112271
2	2	法兰托架	225197	232197
3	4	弹簧锁垫片	F336012	F336012
4	4	螺栓	F111096	F111096
5	2	管夹	C122005	C122005
6	2	法兰	025198	032198
7	2	不锈钢衬垫	025186	032186
	2	衬垫, PVC	025187	032187
	2	衬垫, PP	025189	032189
	2	衬垫 PVDF	025190	032190

11 欧共体符合性声明

签署人，

公司： Bredel Hose Pumps B. V.
地址： P. O. Box 47
NL-7490 AA Delden
The Netherlands

制造商出于其本身责任作出如下声明：即本声明所适用的

说明： 软管泵
类型 / 型号： SPX 系列

符合 Machine directive 98/37/EC、annex II^A EN60204-1 的各项条件。

如果本软管泵用作独立泵，则 Machine Directive 适用。



负责人：Hanjo Kruisinga（总经理）

公司： Bredel Hose Pumps B. V.
地址： P. O. Box 47
NL-7490 AA Delden
The Netherlands

电话： +31 74 3770000
传真： +31 74 3761175
网址： www.bredel.com
电子邮件： hosepumps@bredel.com

12 制造商声明

签署人，

公司： Bredel Hose Pumps B.V.
地址： P.O. Box 47
NL-7490 AA Delden
The Netherlands

制造商出于其本身责任作出如下声明：即本声明所适用的

说明： 软管泵
类型 / 型号： SPX 系列

符合 Machine directive 98/37/EC、annex II^B EN60204-1 的各项条件。

当将此泵装置装入机器中或者与其它机器装配在一起使用时，只有在相关机械设备也符合 Machinery Directive 时此泵装置才能投入使用。



负责人： Hanjo Kruisinga（总经理）

公司： Bredel Hose Pumps B.V.
地址： P.O. Box 47
NL-7490 AA Delden
The Netherlands

电话： +31 74 3770000
传真： +31 74 3761175
网址： www.bredel.com
电子邮件： hosepumps@bredel.com

13 安全表

产品使用与去污染声明

按照**健康和安全管理规定**，要求用户对返回给 Bredel Hose Pumps B.V. 或其任何子公司或经销商的物品有过接触的物品进行申报。如不申报，会使货物维修或回复延迟。因此，**请填写此表** 以使我们在收到返回的物品之前就得到这些信息。请将一份完整复印件贴在物品的**包装外侧**。您（即用户）负责在返回前对其进行清洗和去污染。

请为每件返回的物品填写一份“去污染证明”。RGA no

1 公司	地址	邮政编码	
电话		传真号	
2 产品	3.4 在使用过程中清除化学残余物质所使用的清洗液；		
2.1 序列号	a)		
2.2 产品是否使用过？	b)		
是 <input type="checkbox"/> 否 <input type="checkbox"/>	c)		
如果是，请填写下面的所有段落。	d)		
如果不是，请只填写第 5 段			
3 所输送物质的详细信息	4 本人在此确认：指定设备所传送或者接触到的仅为已列举出的物质，提供的信息正确无误，并且已经通知承运人托运是否有危险性。		
3.1 化学名称	5 签名		
a)	名称		
b)	职位		
c)	日期		
d)	备注：		
3.2 处理这些物质应采取的预防措施：	为协助我们进行维修，请描述您所目睹的任何故障状态。		
a)		
b)		
c)		
d)		
3.3 人员接触时应采取的措施：		
a)		
b)		
c)		
d)		

Bredel Hose Pumps B.V.

P. O. Box 47

NL-7490 AA Delden

The Netherlands

电话: +31 (0)74 3770000

传真: +31 (0)74 3761175

电子邮件: hosepumps@bredel.com

网址: <http://www.bredel.com>



© 2004 Bredel Hose Pumps B.V.